



VADEMECUM 2011 DEEL A / IWWF



WATERSKIRACING

www.waterski.be

INLEIDING

Dit boekdeel bevat informatie betreffende de TC/1; dit is de Technische Commissie nummer één, die zich bezighoudt met alles wat betrekking heeft op het waterskikoersen.

Het eerste deel (Deel A = Technisch Reglement Waterskikoersen) is de vertaling uit het Engels van het internationaal technisch reglement van IWWF en E&A. Bij betwisting geldt de Engelse tekst. Deze kan men vinden op de website www.wskreame.org en dan bij “Technical docs – Rulebook”.

Het Technisch Reglement Waterskikoersen is integraal van toepassing op alle waterskikoersen in België, mits enkele uitzonderingen en aanvullingen.

Deze vindt U in het tweede deel (Deel B, Het Belgische Kampioenschap).

Het derde deel (Deel C - Aanvullende Nationale Reglementen) behandelt een aantal administratieve aangelegenheden.

Hierbij vormen de hoofdstukken C-1 (Clubverplichtingen bij het organiseren van een waterskikoers) en C-2 (De veiligheidsvoorschriften) samen de organisatiegids.

Het vierde deel (Deel D - Bijlagen) bevat nog heel wat nuttige informatie, o.a. de emailadressen van de officiëlen en het palmares van de Wereld-, Europese- en Belgische kampioenen.

Wij zijn er ons van bewust dat dit palmares ver van volledig is, en dat er zelfs misschien nog wel fouten inzitten. Alle informatie qua aanvullingen of verbeteringen zijn uiteraard welkom!



INTERNATIONAL WATER SKI & WAKEBOARD FEDERATION

RACING RULES

EFFECTIVE 1ST JANUARY 2011

A. TECHNISCHE REGLEMENTEN WATERSKI RACING	1
REGEL 1: ALGEMEENHEDEN	1
1.01 Deze reglementen zijn de Technische Reglementen	1
1.02 Deze reglementen handelen over:	1
1.03 Uitzonderingen op deze reglementen - bijkomende reglementen.	1
1.04 Interpretatie op de reglementen.	1
1.05 Amendementen op de reglementen.	1
1.06 De onmogelijkheid voor een land om deel te nemen.	2
1.07 De Wereldkampioenschappen koersen zullen tweejaarlijks.....	2
REGEL 2: INDELING VAN DE WEDSTRIJDEN	3
2.01 De wedstrijden staan open voor alle skiërs, zowel mannen als vrouwen.....	3
2.02 Een Federatie mag een team samenstellen.	3
2.03 De reserven.....	3
2.04 Punten voor de teams.	3
2.05 De regerende wereldkampioenen	3
2.06 Wereldkampioenschap Junioren.....	3
2.07 Formule 2 Kampioenschappen in de Wereldkampioenschappen.....	4
REGEL 3: INSCHRIJVINGEN.....	5
3.01 Elke deelnemer moet een internationale licentie.....	5
3.02 Elke federatie zal aan de organisatoren de namen van hun deelnemende teams.....	5
3.03 Een team wordt gedefinieerd als skiër, piloot en waarnemer.....	5
3.04 Organisatoren van een koers	5
3.05 Daarenboven zal elke piloot, j een dergelijk vaarbewijs bezit.	5
REGEL 4: JURY EN WEDSTRIJDOFFICIELEN	6
4.01 Minstens zes (6) maanden voor de start van de officiële aanvang	6
4.02 De president van de IWWF Racing Council zal ook de negen juryleden	6
4.03 De controle en waarneming aan de draaiboeien.....	6
4.04 Assistent juryleden.	6
4.05 De Juryvoorzitter is verantwoordelijk voor.....	6
4.06 De Jury voor elke aparte race.	6
4.09 De Veiligheidsdirecteur.....	7
4.10 De voorzitter van de bootcontrole.	7
4.11 De starter is meestal iemand met een redelijke ervaring in waterskikoersen.	7
4.12 Officiële tijdopnemers.....	7
4.13 Rondetellers en calculatoren.....	7
4.14 De organisatoren moeten voor de race een briefing houden	7
4.15 Een gekwalificeerde dokter.	7
4.16 vuurbestrijding materiaal.....	7
4.17 Op de dag van de wedstrijd mag er geen alcohol.....	7
REGEL 5: SPECIFICATIES VAN WEDSTRIJDBOTEN	8
5.01 A. Boten gebruikt om skiërs te trekken mogen de totale lengte.....	8
5.02 Inhoud motoren.	11
5.03 Nummer.....	11
5.04 Trekhaak of oog.....	11
5.05 Trekkoord – Meerkoord.	11
5.06 Scherpe randen..	11
5.07 Windscherm.....	11
5.08 Stuurinrichting.....	11
5.09 Controle kabels.....	13
5.10 Benzinetanken..	13
5.11 Brandstof.	13
5.12 Veiligheidscontact en gaspedaal controle.	13
5.14 Motorkap en overbrenging voor outboards.	14

5.15	Toestand van de motor.....	14
5.16	Elektrische uitrusting.....	14
5.17	Uitlaat.....	15
5.18	Schroefveiligheid.....	15
5.19	Batterij berging.....	15
5.20	Motornoodzakelijkheden.....	15
5.21	Structuur.....	15
5.22	Anker.....	15
5.23	Ankertouw.....	16
5.24	Blussysteem.....	16
5.25	Drijfvermogen.....	16
5.26	Kompassen.....	16
5.27	Bootnummer op de trailer.....	16
5.28	Vuurpijlen.....	16
5.29	Lenspomp.....	16
5.30	Motorcompartiment.....	16
5.31	Vlaggenstokhouder.....	16
5.32	Roeispanen.....	17
5.33	Eindbeslissing.....	17
5.34	Formule 2.....	18
REGEL 6:	BEMANNING VAN DE BOTEN	19
6.01	De bemanning bestaat uit een piloot en een waarnemer.....	19
6.02	De minimum leeftijd.....	19
6.03	Zowel één als twee ski's mogen gebruikt worden.....	19
6.04	De minimum lengte van de skikoord.....	19
6.05	Enkele of dubbele handgrepen.....	19
6.06	Reddingsvesten en drijvende vesten - skiër.....	19
6.07	Reddingsvesten, drijvende vesten & schoeisel piloot, waarnemer.....	19
6.08	Valhelmen.....	20
6.09	Oranje vlag.....	20
REGEL 7:	VLAGGEN	21
7.01	De volgende vlaggen zijn nodig.....	21
7.02	Elke juryboot moet steeds een groene vlag tonen.....	21
7.03	De veiligheidsboten en reddingsboten.....	21
7.04	Scorebord.....	21
REGEL 8:	VERTREK EN PARKOERS	22
8.01	Details over de wedstrijd.....	22
8.02	Naargelang de plaatselijke omstandigheden.....	22
8.03	Al de starten.....	22
8.04	Bij een gezamenlijke massastart.....	22
8.05	Het is verplicht al de bochten.....	22
8.06	Boten, die minstens twee juryleden.....	23
8.07	briefing uiteenzetten om andere deelnemers in te halen.....	23
8.08	De passerende piloot.....	23
8.09	Een skiër of een team zal niet mogen starten.....	23
8.10	De organisatoren moeten.....	23
8.11	Vervanging van boten.....	23
8.12	Vervangformulieren moeten gebruikt worden op Wereldkampioenschappen.....	23
8.13	Rooster startposities.....	23
8.14	Wanneer tijdens een koers de rode vlag moet worden gehesen.....	23
REGEL 9:	HET VERLOOP VAN DE WEDSTRIJD.....	25
9.01	Wanneer een deelnemer gevallen is.....	25
9.02	Een gevallen skiër.....	25
9.03.1	Bij een enkele skiër koers.....	25
9.04	Een inhalende boot mag niet afsnijden.....	25

9.05	De waarnemers moeten de ganse wedstrijd.....	25
9.06	Boten mogen niet dichterbij dan 100 meter.....	25
9.07	De piloot moet steeds zijn aandacht naar voren houden.	25
9.08	Het is de skiërs ten strengste verboden	25
9.09	De skiër moet steeds minstens één hand aan zijn handgreep hebben.....	26
9.10	Bij het keren moeten de teams aan de buitenkant	26
9.11	Weigeren van voorrang.	26
9.12	De piloten moeten een minimum laterale afstand	26
9.13	Alle teamleden zullen hun helm en veiligheidsuitrusting dragen.....	26
9.14	De skiërs moeten de treklijn lossen	26
9.15	De deelnemers en officiëlen moeten zich ten alle tijden	26
9.16	Op de dag van de wedstrijd mag er geen alcohol.....	26
9.17	Het druggebruik.....	26
9.18	De deelnemers moeten de jury informeren.....	26
REGEL 10:	TIJDOPNAME.....	27
10.01	De tijden zullen tot op minstens een honderdste	27
10.02	Klassementen in de wedstrijd.....	27
10.03.	Als het leidende team 1 uur heeft voltooid.....	27
10.04	Een skiër wordt niet geklasseerd in de wedstrijd, tenzij	27
10.05	Duizend punten regel.....	27
REGEL 11:	Uitslagen & PROTESTEN	28
11.01	Voorlopige resultaten zullen uitgehangen worden	28
11.02	Protesten gericht tegen de uitslag of tegen een andere deelnemer.	28
11.03	Protesten zullen vergezeld zijn van	28
REGEL 12:	UITSLUITINGEN EN STRAFFEN	29
12.01	(a) Voor overtredingen van regel 8.05 en 8.07 en op het geheel van regel 9,	29
12.02	Voor overtredingen op regel 8.04 en 8.08.....	29
12.03	Voor overtredingen op regel 5.01, 5.02, 5.11 (c), 5.17, 5.20, 9.08, 9.13 en 9.18.....	29
12.04	Voor serieuze overtredingen van de regels.....	29
12.05	De Juryvoorzitter en de jury hebben het recht.....	29

A. TECHNISCHE REGLEMENTEN WATERSKI RACING

REGEL 1: ALGEMEENHEDEN

- 1.01 Deze reglementen zijn de Technische Reglementen voor Water Ski Racing en werden opgesteld onder controle van de International Waterski and Wakeboard Federation (IWWF).
Uitgezonderd de deelnemingsvoorwaarden en administratieve zaken moeten de Regions deze regels navolgen in alle gehomologeerde koersen.
De aangesloten federaties zijn verplicht hun reglementen zo nauw mogelijk bij dezen te laten aansluiten.
Het gebruik van deze reglementen van het voornaamwoord "hij" voor de skiër zal voor alle atleten gelden, zowel mannen als vrouwen, als de context dit vereist.
- 1.02 Deze reglementen handelen over:
a) Koersen in een parkoers (meer dan 2 rondes)
b) Afstandskoersen (van punt naar punt)
c) Parkoers over tijd.
- 1.03 Uitzonderingen op deze reglementen - bijkomende reglementen.
Indien het niet mogelijk is gevolg te geven aan deze reglementen en waar bijkomende reglementen in verband met het parkoers nodig zijn, zullen bijkomende artikels opgesteld worden door de organisatoren, met akkoord van:
1. Voor wereldkampioenschappen: de IWWF Racing Council
2. Voor Regio kampioenschappen: deze bijkomende reglementen moeten verzonden worden naar de Region Racing Council, samen met het technisch dossier.
- 1.04 Interpretatie op de reglementen.
Vragen over de interpretatie van de reglementen moeten doorverwezen worden naar de IWWF Racing Council of haar afgevaardigde indien mogelijk.
Een scheidsrechter kan aangesteld worden om de IWWF reglementen te interpreteren.
De interpretatie gemaakt door de Racing Council als een geheel, zal als definitief beschouwd worden.
Zo niet zal de interpretatie gemaakt worden door een beslissing van de meerderheid van de benoemde juryleden en zal de Juryvoorzitter een verslag aangaande deze zaak overmaken aan de IWWF Racing Council voor Wereldkampioenschappen, en voor Region Kampioenschappen aan zijn Region Racing Council.
De Juryvoorzitter zal een gedetailleerde homologatie overmaken aan de IWWF Racing Council of aan zijn Regio Racing Council.
- 1.05 Amendementen op de reglementen.
De reglementen kunnen te allen tijde aangepast worden door de IWWF Racing Council. Zij zullen van kracht worden zestig (60) dagen nadat zij aan de Voorzitters van alle aangesloten Federaties toegezonden werden wat minstens 60 dagen voor de eerste januari van elk jaar moet gebeuren.
Dezelfde regel is van toepassing voor koersen die met goedkeuring van een Regio toegelaten worden.

- 1.06 De onmogelijkheid, voor een of andere reden, (inclusief politieke redenen) voor een land om deel te nemen aan de Wereld of Region Racing Kampioenschappen zal in geen geval een reden zijn om de hele wedstrijd te annuleren of uit te stellen, of om de te behalen Wereld of Regiotitels te betwisten.
- 1.07 De Wereldkampioenschappen koersen zullen tweejaarlijks gehouden worden in de onpare jaren. De Wereldkampioenschappen zullen bestaan uit 4 koersseries waarbij enkel de drie beste scores meetellen voor de individuele overall klassementen. Alle vier scores zullen meetellen voor het overall team klassement.

REGEL 2: INDELING VAN DE WEDSTRIJDEN

- 2.01 De wedstrijden staan open voor alle skiërs, zowel mannen als vrouwen.
In de einduitslag moet elk klasement voor elk geslacht afzonderlijk gemaakt worden. De bevoegdheid een federatie te vertegenwoordigen op een Wereldkampioenschap wordt geregeld door de kwalificatie qua residentie van elk afzonderlijk land.
- 2.02 Een Federatie mag een team samenstellen bestaande uit drie heren plus één reserve en drie vrouwen plus één reserve. Iedere Federatie zal in elke categorie een team van drie skiërs samenstellen. De teamkapitein zal voor de eerste koers de startvolgorde bepalen.
- 2.03 De reserven: In het geval dat een lid van een team van een Federatie onmogelijk kan skiën, mag de reserve skiër skiën als er een boot beschikbaar is. Individuele punten kunnen niet worden overgedragen van de skiër die zich heeft teruggetrokken naar de reserve skiër.
- 2.04 Punten voor de teams.
De eerste twee beste resultaten, zowel van de Koersen voor Mannen als voor Vrouwen van elke Federatie zullen de punten krijgen voor de Team Trophy.
Als een reserveskiër een teamlid vervangt zullen zijn/haar punten meegerekend worden bij de team score, als zijn/haar score één van de twee beste resultaten is voor de federatie in zijn/haar race.
- 2.05 De regerende wereldkampioenen, mannelijke en vrouwelijke, kunnen in aanmerking komen om te skiën tijdens het volgende Wereldkampioenschap als ze ingeschreven worden door hun federatie, maar kunnen de punten van het team niet vermeerderen, tenzij ze geselecteerd worden als lid van het Federatie Team.
Als een Wereldkampioen zich inschrijft als individuele skiër en niet in het team van de Federatie, dan zal hij een startpositie achteraan krijgen.
Deze regel is ook toepasselijk op de wereldkampioenschappen junioren en Formule 2.
- 2.06 Wereldkampioenschap Junioren.
Een maximum van twee jongens en twee meisjes van elke Federatie mogen deelnemen aan het Wereldkampioenschap Junioren. GEEN RESERVES. De race duurt 30 minuten plus één ronde.
Er zal een individuele trofee aan de Junioren uitgereikt worden.
NOTA: De scores van de Junioren komen niet in aanmerking voor het senioren teamklassement.
Er zal een afzonderlijk junior teamklassement gehouden worden.
De maximum leeftijd van de junioren die deelnemen aan het Wereldkampioenschap is 16 jaar op 31 december het jaar voorafgaande aan het wereldkampioenschap.
Dit betekent dat het laatste jaar dat ze mogen deelnemen als Junior, het jaar is waarin hij/zij 17 jaar wordt.

2.07 Formule 2 Kampioenschappen in de Wereldkampioenschappen.

Maximum drie mannen + één reserve en drie vrouwen + één reserve van elke Federatie mogen deelnemen aan een Formule 2 Kampioenschap in de Wereldkampioenschappen.

De Formule 2 voor Mannen wordt gehouden in dezelfde wedstrijd als de Koers voor Mannen en de Formule 2 voor Vrouwen wordt gehouden in dezelfde wedstrijd als de Koers voor Vrouwen. Enkel de skiërs die zich niet hebben geplaatst voor de eerste 3 plaatsen in een open wedstrijd of voor de eerste 3 plaatsen overall bij de laatste 3 Wereldkampioenschappen kunnen deelnemen aan de Formule 2. De skiërs moeten zich kwalificeren in de Formule 2 categorie in de wedstrijden die de selectie voor hun federatie voor de wereldkampioenschappen zal vooraf gaan

Scores behaald in de Formule 2 Koersen worden niet bijgeteld voor het senioren teamklassement. Er zal een afzonderlijk Formule 2 teamklassement gehouden worden (twee beste scores van elke wedstrijd tellen).

REGEL 3: INSCHRIJVINGEN

- 3.01 Elke deelnemer moet een internationale licentie uitgereikt door zijn federatie bezitten, bevestigd door de Racing Region Council uit naam van de IWWF.
- 3.02 Elke federatie zal aan de organisatoren de namen van hun deelnemende teams bekendmaken. De Teamcaptain zal de teamleden aangeven bij de Juryvoorzitter voor de start van elke koers.
- 3.03 Een team wordt gedefinieerd als skiër, piloot en waarnemer.
Eén lid van de bootbemanning én de skiër moeten de nationaliteit hebben van het ingeschreven team. Elke skiër, piloot en waarnemer moet zijn bloedgroep aangeven bij de organisatoren.
- 3.04 Organisatoren van een koers moeten faciliteiten voorzien voor verzekering tegen derden voor de bezoekers en elke boot moet verzekerd zijn tegen risico's voor derden voor een minimum van 3.000.000 Zwitserse Frank of het equivalent ervan in de plaatselijke munt. Verzekering onder de deelnemers onderling is niet verplicht.
Bij de inschrijving moet de lopende verzekeringspolis met een geldig betalingsbewijs ervoor getoond worden.
- 3.05 Daarenboven zal elke piloot, wonend in een land dat vaarbewijzen verplicht stelt, niet mogen deelnemen in koersen, tenzij hij een dergelijk vaarbewijs bezit.

REGEL 4: JURY EN WEDSTRIJDOFFICIELEN

- 4.01 Minstens zes (6) maanden voor de start van de officiële aanvang van het Wereldkampioenschap zal de President van de IWWF een Juryvoorzitter aanduiden voor de Wereldkampioenschappen onder de juryleden die voorgesteld worden door elke Region Racing Council.
- 4.02 De president van de IWWF Racing Council zal ook de negen juryleden, drie van elke Region, de Assistent-juryvoorzitter en de Chef-Calculator aanduiden, onder deze voorgesteld door elke Region Racing Council.
Aanstellingen voor de Region Kampioenschappen zullen gemaakt worden door de Voorzitter van de Region na aanbeveling van de Racing Council van de Region.
- 4.03 De controle en waarneming aan de draaiboeien zal gedaan worden door wedstrijd- jury en door assistent-juryleden die erover een verslag opmaken aan de juryvoorzitter op het einde van de race.
Video camera's zullen aanwezig zijn op Wereldkampioenschappen, dit als hulp bij het jureren. Over het gebruik van de video zal naar goeddunken van de jury voor de aanvang van de wedstrijd beslist worden.
Er zullen camera's zijn aan de start, de draaiboeien en de aankomst.
Op verzoek van de Juryvoorzitter zullen de videobanden onmiddellijk overhandigd worden aan de Jury. Zij zullen worden teruggegeven na het beëindigen van de kampioenschappen.
- 4.04 Assistent juryleden zullen bekwame nationale of internationale juryleden uit de racing zijn. Zij krijgen hun briefing van de Juryvoorzitter en rapporteren de door hen geobserveerde inbreuken op de reglementen zo snel mogelijk aan deze zelfde Juryvoorzitter. Zij beschikken niet over de bevoegdheid om zelf / direct straffen op te leggen.
- 4.05 De Juryvoorzitter is verantwoordelijk voor het informeren van zijn assistent juryleden en voor de correcte werking van de tijdopnemers, rondentellers en calculators.
- 4.06 De Jury voor elke aparte race bestaat uit vier wedstrijd-juryleden gekozen door de Juryvoorzitter, die enkel zal handelen als voorzitter van deze jury.
Bij onenigheid tussen de wedstrijd-juryleden zal de meerderheid beslissen. Bij staken van stemmen van de wedstrijden-juryleden zal de Juryvoorzitter een doorslaggevende stem hebben maar zal daar voor nooit aanzien worden als een wedstrijd-jurylid (en dus niet stemgerechtigd zijn). Als het finale vonnis geveld is, zal de beslissing van de Jury worden gecommuniceerd door de Juryvoorzitter en worden de uitslagen gepubliceerd. De beslissingen van de Juryvoorzitter (Jurybeslissing) zullen als definitief aanzien worden voor de wedstrijd en protesten zijn niet mogelijk.
- 4.07 Indien er een jury-opmerking is, zullen de betrokken team-kapiteins samen met de betrokken teams gehoord worden. Het meldende jurylid zal tevens gehoord worden. Alle relevante informatie zal besproken worden en zowel het meldende jurylid als de team-kapiteins en de betrokken deelnemers zullen hun opmerkingen kunnen laten geworden. Nadat alle betrokken partijen hun opmerkingen hebben laten geworden, zal er een Jurybeslissing volgen en zal de beslissing van de Jury worden gecommuniceerd door de Juryvoorzitter aan de betrokken team-kapiteins alvorens de resultaten gepubliceerd worden. De beslissingen van de Juryvoorzitter (Jurybeslissing) zullen als definitief aanzien worden voor de wedstrijd en protesten zijn niet mogelijk.

- 4.08 De Koersdirecteur zal aangesteld worden en/of goedgekeurd door de bevoegde autoriteiten voor het niveau van de wedstrijd en hij zal de verantwoordelijke zijn voor de voorafgaande organisatie van de koers. Hij zal handelen onder de leiding van de Juryvoorzitter op de dag of dagen van de koersen en hij zal geen deelnemer zijn aan de wedstrijd
- 4.09 De Veiligheidsdirecteur is gewoonlijk een lid van de organiserende federatie met een zeer goede kennis van de lokale watercondities.
Hij is verantwoordelijk voor het aanstellen van de veiligheidsboten en hij informeert de koersdirecteur en de Juryvoorzitter over gevaarlijke omstandigheden. Hij kan ook gevraagd worden advies uit te brengen aan de koersdirecteur en de Juryvoorzitter over de vermoedelijke veiligheid van de wedstrijdboten onder de plaatselijke watercondities vooraleer de Juryvoorzitter de eerste boot laat starten in de koers.
Het is de verantwoordelijkheid van de veiligheidsdirecteur om de reddingsboten te informeren en te controleren dat alle wedstrijdboten en officiële boten veilig geteld zijn op het einde van de wedstrijd. De veiligheidsdirecteur zal, met de toestemming van de Juryvoorzitter, elke actie ondernemen die nodig is wanneer hij een onveilige conditie ziet.
Hij zal in persoonlijk contact staan of via een radio contact hebben met de Juryvoorzitter.
- 4.10 De voorzitter van de bootcontrole wordt aangeduid door de bevoegde autoriteiten voor het niveau van de wedstrijd, en om redenen voor zijn speciale technische kennis over de skiboten en hun gedrag in het water zoals dat waarop de koers plaats heeft. Hij is verantwoordelijk voor de controle dat er geen boten of andere uitrusting voor koersen in de koers starten die niet voldoen aan al de technische regels en dat de motoren overeenkomen met de categorie waarvoor werd ingeschreven.
- 4.11 De starter is meestal iemand met een redelijke ervaring in waterskikoersen.
Hij zal aangeduid en geleid worden door de Juryvoorzitter in samenspraak met de koersdirecteur.
- 4.12 Officiële tijdopnemers zullen aangeduid worden door de organiserende federatie.
- 4.13 Rondentellers en calculators zullen door de koersorganisator van de organiserende federatie aangeduid worden, maar ze zijn uiteindelijk verantwoording verschuldigd aan de Juryvoorzitter.
- 4.14 De organisatoren moeten voor de race een briefing houden, voorgezeten door de Juryvoorzitter en de veiligheidsdirecteur, waar alle mogelijke details moeten gegeven worden over navigatie, details van het passeren, de koers en de veiligheid van de wedstrijd, inclusief het landingspunt op het einde van de race.
Deelnemers moeten zich hieraan onderwerpen.
- 4.15 Een gekwalificeerde dokter of een getraind paramedicus moet aanwezig zijn op de wedstrijden en trainingen. Zijn beslissing over de conditie van een deelnemer is definitief.
- 4.16 Alle juryleden, reddingsboten en veiligheidsboten moeten voorzien zijn van doeltreffend vuurbestrijding materiaal.
- 4.17 Op de dag van de wedstrijd mag er geen alcohol genuttigd worden door de jury en officiële tot na het beëindigen van de wedstrijd.
- 4.18 Een jurylid moet ter beschikking staan aan het water voor de teamtrainingen

REGEL 5: SPECIFICATIES VAN WEDSTRIJDBOTEN

De voorzitter van de bootcontrole zal verantwoording afleggen bij de Juryvoorzitter en de controle standards worden hier vermeld:

5.01 A. Boten gebruikt om skiërs te trekken mogen de totale lengte van 6,50 meter niet overschrijden. De totale lengte wordt gemeten tussen de twee loodrechten, één aan de boeg van de boot (A), de andere aan het punt waar de bodem de spiegel snijdt (B). (zie diagram #1) De kruising van de kiel en de spiegel is het sleutelpunt voor alle metingen.

B. Een verlenging zal als doel hebben het monteren van buitenboord motor(en) of een inboard-drive(s) aan de spiegel van de boot, gebruikt om skiërs te trekken. De verlenging kan aangebracht zijn als een gefabriceerde “bracket” en gevezen aan de spiegel, of in de “mal” verwerkt aan de spiegel van de boot, gebruikt om skiërs te trekken. De maximale gezamenlijke lengte van de verlenging en de “power unit(s) (motor(s) of drive(s)) zal 1,40 meter zijn. Er is een minimale afmeting van 150 mm (6”) gemeten vanaf het laagste punt van de verlenging tot kruising van de kiel tot de spiegel, of de denkbeeldige lijn van de spiegel indien deze niet doorloopt tot de onderzijde van de romp. Geen enkel deel van de verlenging zal water raken terwijl de boot die skiërs trekt op snelheid is.

C. Geen “cosmetische” verlengingen of uitsteeksels worden toegelaten in de 150 mm (6”) “NO GO ZONE”. (zie tekening #2 – View to transom) Verstelbare trimflaps worden wel toegelaten in de 150 mm (6”) “NO GO ZONE”.

D. De lengte van de lijn genaamd “chine” (zie tekening) is beperkt tot een totale lengte van 6,60 meter. (A to B-1 op tekening #1). Dit teneinde een zekere designmogelijkheid te laten in de hoek van de spiegel. De toegevoegde 10 cm is gelijk gesteld aan 3,937 inches.

Tekening #2 met bovenaanzicht, zijaanzicht en zicht op de spiegel, maken deel uit van deze reglementen. B – C wordt gedefinieerd als – spiegel tot voortstuwpunt (vb. einde schroef / aandrijfvas, aanstuwpunt van jet aandrijving) 1,40 meter.

Penalty 12.03

Uitzonderingen op regel 5.01 en data van verval.

De Force F-1 en Bernico F-2, beiden met zijdelingse verlengingen en goedgekeurd door de bootcontroleurs op de Wereldkampioenschappen van 2003 – 2005 – 2007 – 2009, mogen deelnemen aan de Wereldkampioenschappen van 2011. De vervaldatum van deze uitzondering ligt vast op 31 december 2011. Na deze datum zullen al boten die skiërs trekken moeten voldoen aan de herschreven regel 5.01 gedateerd 20 december 2009.

N.B. De Bernico modellen die toegelaten werden in 2009 maar een schrijven van niet-conformiteit ontvingen (gedateerd 17 juli 2009 & overgemaakt aan boten 3/91, 13, 16, 222, 32, 21, 72) mogen niet deelnemen aan de Wereldkampioenschappen van 2011 tenzij zij aangepast en goedgekeurd worden door de IWWF Racing Council als in orde met de bestaande reglementering.

Nieuw ontworpen boten die skiërs trekken.

Boten die nog niet deelnamen aan IWWF Wereldkampioenschappen voor 2009, zullen hun ontwerp en afmetingen laten goedkeuren door de IWWF Racing Council alvorens fabricage en toetreding tot de 3competitie.

F2-boten lengte AB 5,48 m tot 6,50 meter.

Penalty 12.0

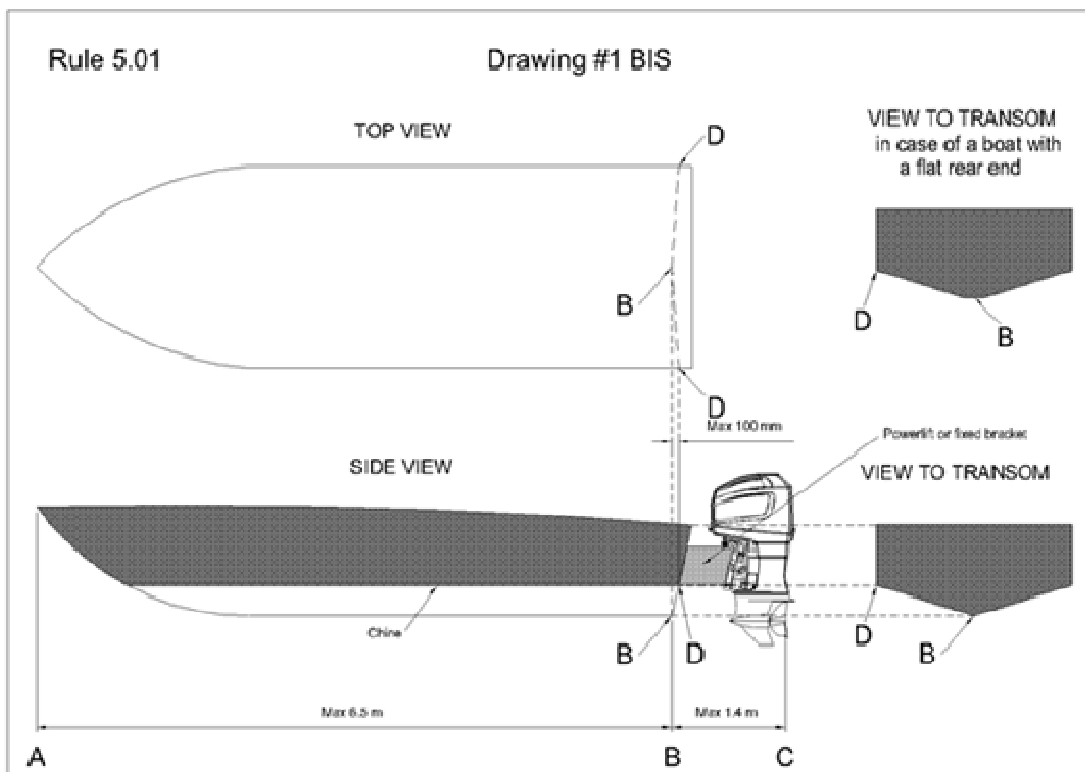
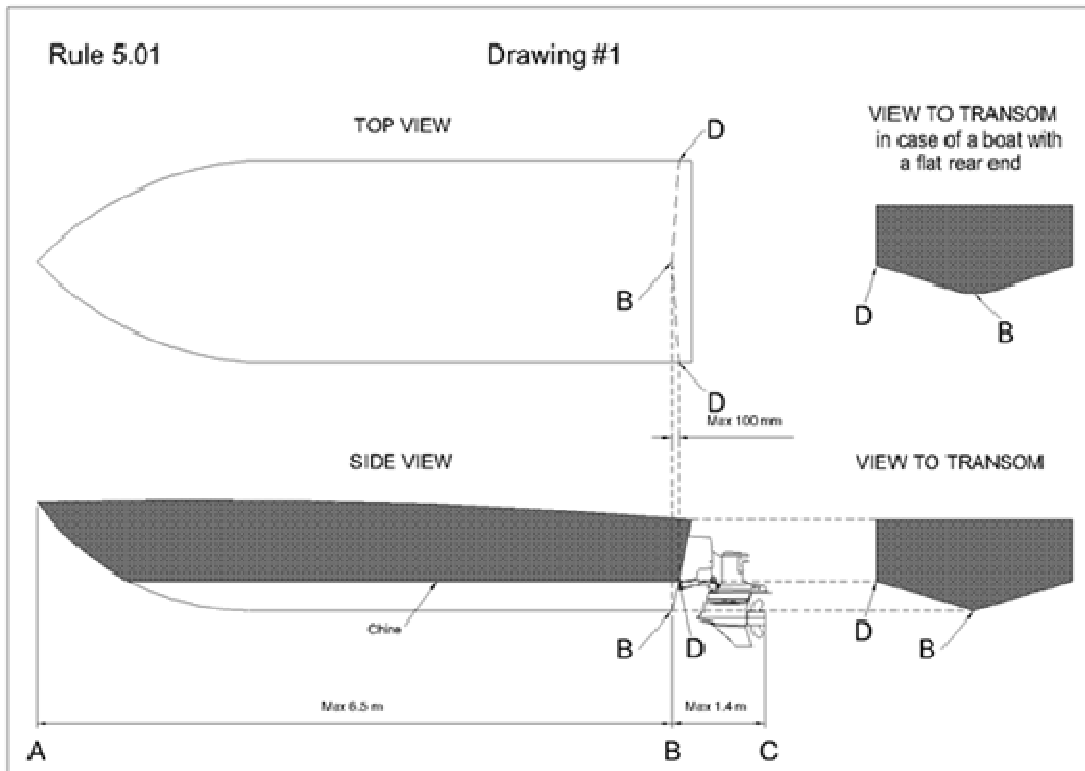

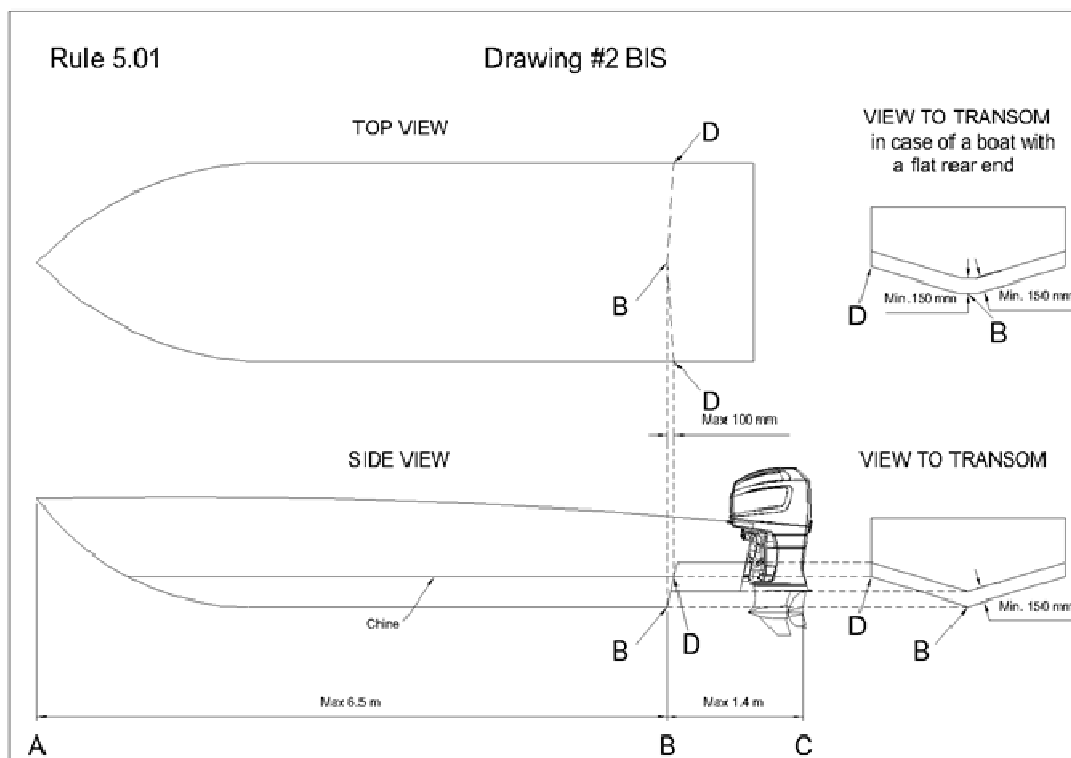
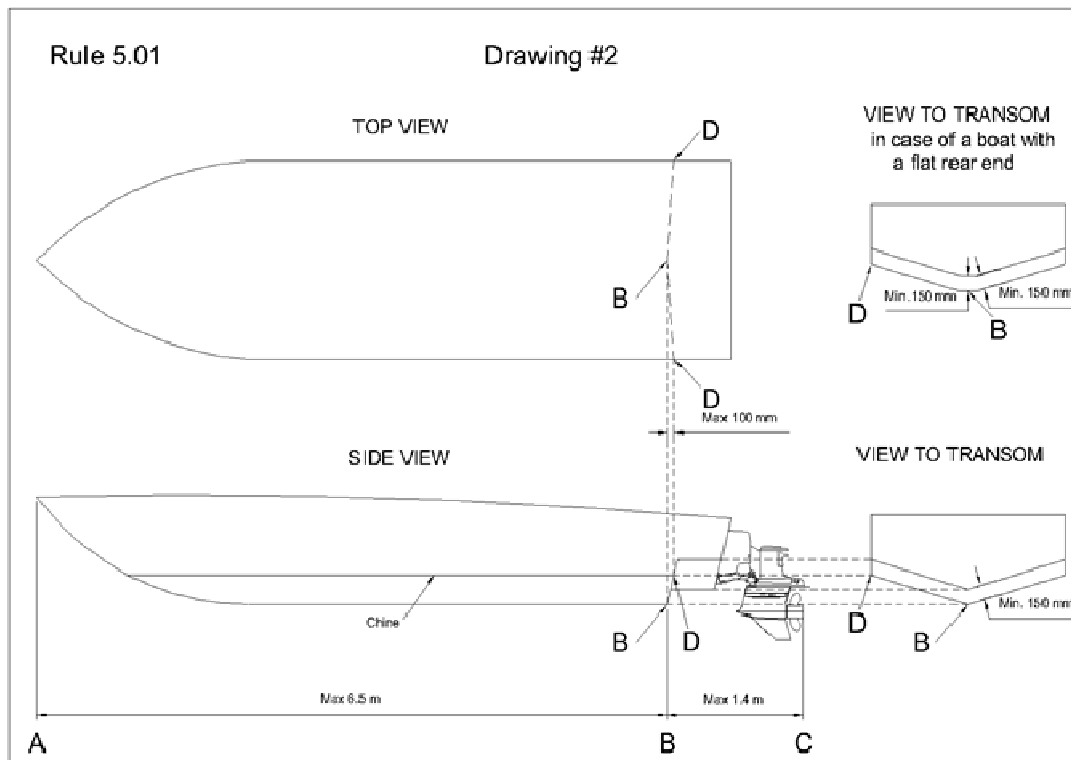

5.02 Inhoud motoren.

De totale inhoud van de motor(en), inboard of outboard mag niet meer zijn dan 9,42 liter of 575 c.i. en voor de Formule 2 klasse zie regel 5.34.

Penalty 12.03

5.03 Nummer.

Het nummer moet in het zwart op een witte achtergrond, in waterbestendig materiaal, geplaatst worden zodanig dat het zichtbaar is langs weerskanten wanneer de boot planeert.

Op een witte of licht gekleurde boot is het aangeraden om een dun kader te plaatsen rond de achtergrond met een minimum van 25 mm van de kant van het nummer.

De minimum afmetingen van de individuele nummers is een hoogte van 300 mm, breedte van 225 mm, dikte van 50 mm en ruimte van 125 mm.

Echter wanneer de plaats het toelaat worden grotere nummers aanbevolen.

Het nummer bestaat uit maximum drie cijfers en geen enkele boot zal mogen starten in een race vooraleer aan de vereisten van dit reglement voldaan zijn.

De nummers worden door het organiserend land toegewezen volgens volgende regels :

1. Team-kapiteins zullen de door hun land gebruikte nummers bekend maken bij hun inschrijving.
2. Indien er dubbel gebruik van nummers is wordt voorrang verleend aan het bezoekende land.
3. Indien twee of meerdere bezoekende landen dezelfde nummer indienen, wordt voorrang verleend aan zij die eerst inschreven.

5.04 Trekhaak of oog.

Zal op zichzelf doelmatig zijn en zal geschikt zijn om de boot te trekken wanneer deze met water gevuld is.

5.05 Trekkoord – Meerkoord.

- a) Zal sterk genoeg zijn voor zijn doel.
- b) De trekkoord zal vastgemaakt worden aan het boeg-oog en zal beveiligd worden in de cockpit. Aangeraden wordt een klemmende klamp om te voorkomen dat de bemanning op de boeg moet klimmen om een koord aan te nemen.
- c) Het zal niet lang genoeg zijn om de schroef te kunnen bereiken.

5.06 Scherpe randen.

Alle mascottes, lichten, boegbekleding en andere scherpe voorwerpen zullen degelijk afgeschermd of verwijderd worden.

5.07 Windscherm (indien geplaatst).

- a) Zal goed beveiligd worden.
- b) Zal niet bestaan uit plaat of gewoon glas.
- c) De bootcontroleurs kunnen eisen een windscherm, dat gevaarlijk schijnt, te verwijderen.

5.08 Stuurinrichting.

- a) Stuurwiel en de draadklos worden beveiligd en vastgezet aan de stang.
- b) Het stuurwiel-complex zal vastgemaakt worden op of door het instrumentenbord of een gemonteerde baar voor het stuur en zal erdoor gegrendeld of gesloten worden.
- c) De sterkte van het stuurwiel zal gecontroleerd worden en indien het wiel gespleten of gebroken is, zal het verworpen worden.

Sturen die bestaan uit gelaagde delen zullen getest worden op slijtage, veroorzaakt door de slijtage van de hechtlagen.

Sturen uit plastic zullen getest worden op materiaalmoetheid, daar waar de spaken het kopstuk raken, om zeker te zijn dat het stuur niet kan geforceerd worden te draaien in het binnenste van het kopstuk zonder overdreven druk.

- d) Waar sluitingen en beugels worden gebruikt om de stuurinrichting vast te maken bij outboard motoren, moeten deze bestaan uit roestvrij metaal.
De bootcontroleurs zullen zich ervan vergewissen dat dit zo is, zelfs wanneer de beugels geveerd zijn.
- e) Katrollen zullen vrij werken en zullen gegrendeld worden door goede sluitingen.
- f) Stuurkabels zullen in goede staat zijn en ongehinderd kunnen bewegen in hun banen, met voldoende spanning over heel hun weg.
- g) Kabels zullen veilig zijn en daar waar ze dubbel liggen om een lus te vormen zal er een huls met een dopmoer, beveiligd met twee stevige (bull-dog) klemmen, of gelijkwaardige, er rond gedaan worden.
- h) Kabelsluitingen op alle schakels, spanmoeren, e.d. in het systeem zullen beveiligd zijn.
- i) Er zal geen overdreven speling op het stuursysteem zijn, maar de stuurkabels zullen ook niet overdreven aangespannen worden zoals pianosnaren.
- j) Voor outboard motoren, de hechtingen aan de motor; voor inboard motoren, de hechtingen aan de roerpennen en/of kwadranten en hun fittingen naar het geheel zullen in goede staat en veilig zijn.
- k) De motor of de helmstok en het roer zullen volledig en vrij bewegen in de juiste richting.
- l) Roeronderdelen, lagers, wiggen e.d. zullen in goede staat en veilig zijn, met gesloten moeren en/of pinnen die de spleten dichtten.
- m) Sturen, met tandraddrijfwerk zullen in goede mechanische staat zijn, zonder overdreven terugslag. Gietstukken moeten ook nagezien worden.
- n) Al de katrollen die vastgenageld zijn met roestvrije nagels, zullen afgekeurd worden, tenzij de nagels vervangen worden door goed vastgemaakte stalen bouten. Katrollen zouden indien mogelijk een veiligheidspin moeten hebben.
- o) Al de katrollen met enige spanning mogen het juk niet doen klemmen aan het wiel van de katrol.
- p) Al de katrollen met een niet-roestvrije hechtingshaak zullen afgekeurd worden.
- q) Al de hechtingshaken moeten van het gesloten type zijn.
- r) Stuurkabels, in schachten gestoken, worden niet toegelaten, het walrus type (= morse type) systeem uitgezonderd.
- s) Draden naar het stuurwiel, die aan de achterkant van het instrumentenbord lopen, zullen degelijk beschermd worden.
- t) Het is ook aangeraden de draden die heen en terug in de cockpit lopen op dezelfde manier te beschermen.
- u) Jet boten moeten een passend roer hebben, dat uitsteekt onder de bodem van de boot en dat volgens het normale jet stuurmechanisme werkt.
- v) Kabel, hydraulische of dubbele besturing worden toegelaten. Draadloze besturing is verboden.
Hydraulische besturing:
 - 1) Alle hydraulische slangen zullen enkel dienst doen voor hydraulische doelstellingen.
 - 2) Er zullen geen lekken zijn in het hydraulische systeem.
 - 3) Alle bouten, die de hydraulische pompen aan de boot en motor bevestigen, zullen voldoende beveiligd zijn.
 - 4) Enkel hydraulische slangen en koppelingen gemaakt voor hydraulische toepassingen zullen toegelaten worden.
 - 5) (voor inboards) Oliefilters en -koelers zullen stevig aan motor of boot bevestigd worden.
- w) Inboard en Outboards – herstellingen aan de Stern aandrijvingen.

Als een deel van de outboard / out drives gelast of gerepareerd zou zijn onder de cavitation plate line, dan is een erkende röntgenfoto, die de integriteit van de structuur aantoont, vereist. Deze moet door de hersteller duurzaam worden gestempeld of gegraveerd op de behuizing van de cavitation, met de datum van de herstelling ter identificatie. Deze erkenning moet om de 12 maanden hernieuwd worden.

5.09 Controle kabels.

Al de controle kabels zullen veilig vastgekleefd of vastgeschroefd worden.

5.10 Benzinetanks.

- a) Zullen veilig zijn in alle opzichten.
- b) Zullen niet lekken.
- c) Zullen verstandig aangebrachte vul- en ventilatiesystemen hebben en niet te dicht liggen bij hete delen zoals uitlaten.
- d) Moeten verwijderd of geïsoleerd zijn van de motor e.d. en dit liefst door een waterdicht schot.
- e) Het is aanbevolen dat er een gemakkelijk toegankelijk systeem is om de benzinetoevoer naar de tanks af te sluiten.

5.11 Brandstof.

- a) Benzineleidingen moeten loodresistent zijn en lopen op een dergelijk wijze dat schade eraan vermeden wordt.
De leidingen zullen in goede staat zijn met degelijke verbindingen.
Buigbare hoezen en buizen moeten op voldoende afstanden vastgemaakt worden in een degelijke weg naar de motoren en over de volledige afstanden bij outboard motoren.
- b) Ieder type brandstof of gasoline mag worden gebruikt en de deelnemers zijn zelf verantwoordelijk voor de bevoorrading van hun eigen type brandstof.
- c) Het aanleveren, transporteren en opslaan van de gebruikte brandstof moet in overeenstemming zijn met de wetten en reglementen van het gastland. Dit betreft ook de milieuwetgeving, die streng dient te worden nageleefd.

Penalty 12.03

5.12 Veiligheidscontact en gaspedaal controle.

- a) De weg en de lengte van de koord zal de uitschakeling van het contact verzekeren, ongeacht de richting van de verwijdering.
- b) De stopkoord en hechtingen zullen degelijk zijn. Een reserve stopkoord wordt meegevoerd in de boot.
- c) Het veiligheidscontact zal de motor volledig doen stoppen bij gebruik.
- d) Er mag geen enkel apparaat bijgeplaatst worden welke het stopmechanisme buiten gebruik kan stellen.
- e) De controle eenheid zal op een gemakkelijk te bereiken plaats staan voor de piloot vanop zijn normale plaats.
- f) De eenheid zal veilig vastgemaakt zijn aan de romp van de boot.
- g) Alle gaspedalen moeten met de voet bediend worden zowel inboard als outboard. Gaspedalen moeten werken met een veer om bij ontlasting de motor uit te schakelen en moeten overeenstemmend functioneren.

5.13 Zetels.

Zetels zullen voldoende sterk en vast verankerd zijn.

5.13 (a) Handvaten.

Alle boten moeten voorzien zijn van aangepaste vaste handvaten die op een veilige manier aan romp van de boot vastgemaakt zijn. Ze worden voorzien op een voor de waarnemer op elk moment gemakkelijk bereikbare plaats die echter nooit tot probleem- of gevaarsituaties zal leiden.

5.13(b) Voetsteunen.

Alle boten moeten voorzien zijn van aangepaste voetsteunen voor de waarnemer waardoor deze zich vast kan zetten in zijn zetel. Zij zullen voldoende verankerd zijn en in een constructie zodat de voet(en) van de waarnemer er niet kan onder vast zitten.

5.14 Motorkap en overbrenging voor outboards.

- a) Motor “brackets” zullen veilig en in goede staat zijn.
- b) De motorkap zal aan de spiegel vastgemaakt zijn met minstens vier bouten.
- c) Al de bouten zullen degelijk vastgemaakt zijn.
- d) Voor de hoogtebeperking wordt één enkele outboard vastgezet op de spiegel, waarbij de outboard zo wordt getrimd dat de aandrijfstang van de schroef parallel is met de bodem van de romp en het midden van de aandrijfstang van de schroef niet hoger komt dan de bodem van de romp (plank of vee). Er mag geen metaal worden verwijderd van de skeg en de water intake mag niet worden gewijzigd.

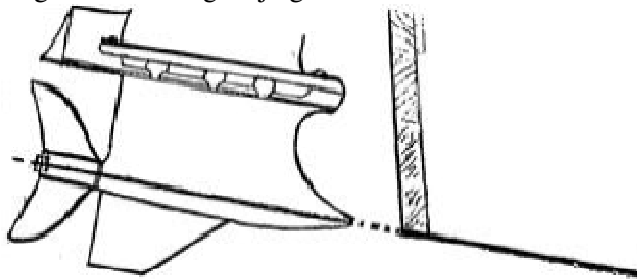

Voor inboards:

- e) De motorbevestiging zal solide zijn en de bouten bevestigd aan de romp ten volle beveiligd, zullen vastgenageld of vastgemoerd worden.
- f) Daar waar een buiten aandrijving of een jet gebruikt wordt, zal de ring van de buitenaandrijving verbonden zijn met de spiegel en de eenheid met de ring zal beveiligd worden.
- g) Overbrengingen en alle delen, aangedreven door de motor, zullen degelijk beschermd worden om schade te vermijden aan bootonderdelen of kwetsuren aan personen, in geval van breuk. Voor aandrijfstanden langer dan één voet, mag de bescherming niet meer dan één cm speling geven aan elke kant.
- h) Lagers mogen niet verzadigd zijn met olie.

5.15 Toestand van de motor.

- a) De motor mag geen gevaarlijke corrosieverschijnselen tonen, olie of benzinelekken hebben, of overdreven heet worden, en er mag geen gevaar zijn voor de ernaast liggende delen. Olielekken zijn een bron van gevaar voor brand.
- b) Inboard motoren worden aangeraden om brandgangen te hebben.

5.16 Elektrische uitrusting.

Goed beschermde terminal boards (eindschakelborden) zullen gebruikt worden, met buigbare (zonder vast kern) kabels, goed vastgemaakt aan de schakelpunten en op voldoende plaatsen vastgemaakt. Waar er een relatieve beweging of trilling is over een opening zal de kabel in een plastieken of metalen buis gestoken worden, die wordt vastgemaakt aan beide uiteinden.

Waterbestendige versterkte kabels moeten gebruikt worden.
Elektrische apparatuur in het motorcompartiment zal minimaal gehouden worden en verwijderd van hitte of benzine.

5.17 Uitlaat.

Uitlaatsystemen zullen in overeenstemming met de standaarden van de organiserende federatie een bepaald aantal decibels mogen hebben of een maximum van 105DB (A) op een afstand van 30 meter. Er zal een degelijke afsluiting zijn waar nodig is, en in banen geplaatst, om brand te vermijden.

Penalty 12.03

5.18 Schroefveiligheid.

- a) De schroef zal stevig zijn, vooral aan de schroefbladen.
- b) Het moet nagegaan worden of de schroefmoer veilig vastgemaakt kan worden.

5.19 Batterij berging.

- a) Batterijen zullen op een gemakkelijk te bereiken plaats staan, en zo dat ze in geen enkele richting kunnen bewegen.
- b) Schokkoorden zijn niet toegelaten voor batterijen van meer dan 4.5 kg (denk eraan dat een 15 kg batterij meer dan 150 kg weegt bij 10 g). Zie dat er voldoende steun is onder de batterij.
- c) Batterijen zullen niet in een afgesloten compartiment geplaatst worden.

5.20 Motornoodzakelijkheden.

De bootcontroleurs zullen nakijken dat de motor niet veranderd is t.o.v. deze die aangegeven werd voor of na de race.

De bootcontroleurs moeten niet de specificaties van elke en alle motoren kennen; ze moeten nagaan of er geen tekens zijn die aangeven dat de aangegeven motor veranderd werd.

De bootcontroleurs hebben het recht een volledige controle of onderzoek te vragen van de leidende boten of van deze die de punten van het kampioenschap beïnvloeden, indien zij dit nodig achten (bv boringslag of pistons van de motoren, die kunnen veranderd geweest zijn om de motorklasse te overschrijden) op kosten van de wedstrijddeelnemer.

Penalty 12.03

5.21 Structuur.

De bootcontroleurs moeten de staat van de boot niet inspecteren, maar een algemene beoordeling van de structuur zal wel gemaakt worden.

De volgende punten moeten echter nagekeken worden:

- a) Gespleten planken, gebroken kaders en liggers, kromhout dwarsbalken of gelijkaardig in versterkt plastic of in metalen omhulsels.
- b) Montage van de stuurstang (structuur).
- c) Klampen in schachten en mechanische onderdelen, andere dan deze reeds vermeld.
- d) In de bilges mogen zich geen olie- of afvalresten bevinden.

Denk eraan dat olie de structuur kan aantasten, benzine gevaarlijk is en dat afval de pomp doet warm lopen, enz...

5.22 Anker (Indien dit verlangd wordt door de organisatie).

Zal van type en gewicht voldoen om de boot degelijk vast te houden.

Zal goed opgeborgen zijn, zodat het niets kan beschadigen, maar toch bereikbaar is. Het gebruik van een anker zal afhangen van het type plaats of als de plaatselijke marine het verplicht.

5.23 Ankertouw.

Indien een anker gebruikt wordt is het hierna volgende van toepassing op het ankertouw:

- a) Zal een grootte en sterkte hebben, naargelang de boot;
- b) Zal in goede staat zijn;
- c) Zal minstens 35 meter lang zijn;
- d) Zal tijdens de bootcontrole vastgemaakt zijn aan de boot en aan het anker en het zal voor geen ander doel gebruikt worden.

5.24 Blussysteem.

- a) Zal in degelijke staat zijn en gemakkelijk bereikbaar zijn.
- b) Alleen volledig gevulde blussers zijn toegelaten en ze mogen geen koolstoftetrachlorine (cc14) bevatten. Het is aanbevolen de blusser voldoende groot te nemen om een brandstofvuur van vier vierkante meter te kunnen blussen.

5.25 Drijfvermogen.

Al de boten zullen afdoend drijfvermogen hebben om in alle omstandigheden drijvend te blijven. Hulpmiddelen om het drijfvermogen te vergroten zullen op aangepaste wijze aangebracht worden. De bootcontroleurs zijn niet verantwoordelijk om te bepalen of de boten voldoende drijfvermogen hebben; bij twijfel echter mogen zij de vrijgave van de boot intrekken en de zaak onmiddellijk verwijzen naar de Juryvoorzitter.

5.26 Kompassen (indien deze verlangd wordt door de organisatie).

- a) Geïnstalleerde kompas zal veilig gemonteerd zijn en moet leesbaar zijn voor de piloot.
- b) Er zullen geen grote metalen voorwerpen in de buurt van het kompas liggen.

5.27 Bootnummer op de trailer.

Om betere herkenning en terugvinden van de trailer te vergemakkelijken zullen de bootnummers op de trailer geschilderd worden, aan stuurboordzijde van de dissel (rechts).

5.28 Vuurpijlen (indien deze verlangd wordt door de organisatie).

Rooksignalen zijn aanbevolen bij daglicht en vuurpijlen bij schemering. Vuurpijlen hebben normaal een vervaldatum erin gedrukt en wanneer deze voorbij is of wanneer de datum onleesbaar is, of als de vuurpijlen in slechte staat zijn, zullen ze niet aanvaard worden.

Minimum drie vuurpijlen moeten meegenomen worden.

5.29 Lenspomp.

- a) Zal in goede werkingstoestand zijn en degelijk vastgemaakt zijn aan de boot.
- b) Zal degelijk bereikbaar zijn voor de werking ervan.
- c) Zal een zuigpijp hebben op het laagste punt van de romp en een afvoerpijp over boord.
- d) Het moet mogelijk zijn al de secties van de boot leeg te pompen, zelfs wanneer deze gescheiden zijn door waterdichte tussenschotten.

5.30 Motorcompartiment.

Voor boten met een motorcompartiment zal elke niet afgedichte opening, andere dan de zelf ledigende gaten in de spiegel, zich bevinden boven een horizontale lijn getrokken doorheen het laagste punt van de top van de spiegel.

5.31 Vlaggenstokhouder.

Zal gemonteerd worden aan de boot op een toegankelijke plaats voor de waarnemer.

5.32 Roeispanen.

- a) Zullen opgeborgen worden voor onmiddellijk gebruik, niet los opgeborgen.
- b) Zullen een praktische vorm hebben in overeenstemming met de afmeting van de boot en in bruikbare toestand.

5.33 Eindbeslissing.

De Juryvoorzitter zal de eindbevoegdheid hebben om te beslissen of het materiaal dat door de deelnemer gebruikt wordt overeenkomt met de hierboven beschreven veiligheidsvoorzieningen.

5.34 Formule 2.

- a) De romp moet minstens 18 voet of 5,48 meter lang zijn. Zie regel 5.01.
- b) Deze klasse is enkel voor boten met één buitenboordmotor. (is het nodig te zeggen ook één enkele schroef ?)
- c) Enkel standaardmotoren met lage emissie (CARB-rated) met productiedatum 2003 en later. Geen wijzigingen zijn toegelaten met de uitzondering van neuskegel (nosecone) en de koppeltemmer (torque tamers). De originele fabrieksplaats voor waterinlaat moet behouden blijven. Geen prestatieveranderingen toegelaten.
- d) Motorvermogen: maximum vermogen volgens fabrikant mag niet hoger zijn dan 300 HP volgens de ICOMA-rating schedule 28.
- e) Alle motoren moeten de originele fabriek- modelnummer,- serienummerplaketten, -stickers of -tags dragen. Zij zullen op het motorblok aanwezig zijn.
- f) Het “upgraden” van de motoren naar specificaties anders dan deze van hun origineel jaar, is onaanvaardbaar.
- g) Het vervangen van onderdelen door nieuwere modellen is aanvaardbaar.
- e) Standaard versnellingsbak (gear box) voor het model is verplicht.
- f) Het uitlaatsysteem moet volgens de norm van de fabrikant zijn.
- g) Alle motoren moeten een werkzame voor-, achter- en neutrale versnelling hebben, bedient van uit de cockpit.
- h) Besturing: kabel, hydraulisch of dubbele besturing is aanvaardbaar maar moet voldoen aan de voorwaarden gesteld in regel 5.08
- i) De motor mag niet op mechanische wijze in de hoogte verstelbaar zijn terwijl in werking.
- j) Originele fabrieks “Engine Management System” moet onveranderd aanwezig zijn.
- k) Besturing noch smookklepbediening mogen draadloos gebeuren.
- l) F 2-klasse is beperkt tot normale – commerciële – verkrijgbare ongelode brandstof. Geen AV-gas, wedstrijdbenzine of octaan-boosters toegelaten.
- m) Alle motoren zullen geïnspecteerd en verzegeld worden door het organiserende comité alvorens de wedstrijden beginnen.
- n) Alle motoren die deelnemen in F 2 zullen na elke wedstrijd en op het einde van de competitie technisch nagekeken worden.

REGEL 6: BEMANNING VAN DE BOTEN

- 6.01 De bemanning bestaat uit een piloot en een waarnemer.
- 6.02 De minimum leeftijd van de piloot is 18 jaar en de minimum leeftijd voor de waarnemer is 18 jaar.
- 6.03 Zowel één als twee ski's mogen gebruikt worden, maar de ski's moeten:
- In een goede staat zijn.
 - Geverfd zijn in een hel, fluorescerend oranje, behalve de vinnen, bindingen en de onderkant. De onderkant van de ski vanaf de top moet tot minstens 20 cm oranje geverfd zijn.
 - De deelnemers mogen hun onderbenen, voeten en enkels inbinden, maar niet zo dat dit zou verhinderen dat hun voeten kunnen loskomen uit de skibinders bij een val. De benen, enkels of voeten mogen niet onmiddellijk aan de ski of de binders worden vastgemaakt. Een harnas dat het vrij bewegen van benen, enkels of voeten verhindert wordt niet toegelaten.
- 6.04 De minimum lengte van de skikoord is 21 meter, inclusief handgrepen, met een maximale lengte van 75 meter, ook inclusief handgrepen. De lengte van de skikoord dient te worden beperkt en bepaald aan de hand van veiligheid en plaats.
- 6.05 Enkele of dubbele handgrepen mogen gebruikt worden. Skikoorden en handgrepen behoren tot de persoonlijke uitrusting van de skiër.
- 6.06 Reddingsvesten en drijvende vesten - skiër.
- Een door de Region of nationale Federatie goedgekeurd drijvend vest van het type dat gebruikt wordt voor waterski springen, goed zichtbaar en overwegend in een fluorescerende kleur, uitgezonderd wit, zwart of zilver.
 - Zwemgordels of een isothermisch pak is niet voldoende.
 - Beenriemen of riemen om het vest omlaag te houden zijn verplicht.
 - Isothermische pakken ontworpen voor het waterski racen met ingebouwde drijf-elementen indien door de Region of de nationale federatie goedgekeurd zullen aanvaard worden.
- OPMERKING: (i) Isothermische pakken moeten overeenkomen met de kleur.
(ii) Beenriemen zijn niet nodig indien een drijvend vest onder het isothermisch pak wordt gedragen.
- 6.07 Reddingsvesten, drijvende vesten & schoeisel piloot, waarnemer.

Piloot en waarnemer dragen een reddingsvest in een makkelijk zichtbare en fluorescerende kleur, uitgezonderd wit, zwart of zilver. Alle deelnemende bemanningsleden dragen een ongewijzigde vest van het type "herenjas" (waistcoat) voorzien van beenriemen.

De reddingsvesten zullen tevens voorzien zijn van een kraag en/of moeten voorzien zijn van vlottingsmiddelen op de borst zodat het gezicht van een bewusteloos persoon niet in het water komt. Reddingsvesten en kragen zullen volgens de veiligheidsnormen voldoende bevestigd zijn gedurende wedstrijden of testperioden. De beenriemen moeten tevens voldoende bevestigd zijn aan de reddingsvest en de benen. Reddingsvesten moeten voldoen aan de volgende voorwaarden:

- Vetersluitingen en/of sluitingsbanden zullen aangepast en in goede staat zijn.
- Ritssluitingen, indien gebruikt, zullen in goede staat zijn.
- Versleten of slecht herstelde onderdelen waardoor drijfvermogen zou kunnen verloren gaan, zal niet toegelaten worden.

4. De vesten zullen in droge conditie en niet vol olie of water zijn.
5. Vesten worden gedragen in pasvorm en met de beenriemen in gebruik.
6. Gesloten schoeisel is verplicht.

6.08 Valhelmen

Al de skiërs zullen een helm dragen van de soort dat heden goedgekeurd is of anders volgens de volgende eisen, deze zullen nagekeken worden door de bootcontroleur op de individuele pasvorm.

- a) De kleur is fluo-oranje.
- b) De bedekking over de oren is nodig om de trommelvliezen te beschermen tegen scheuren wanneer het hoofd zijdelings op het water valt.
- c) Een geschikte pasvorm hebben.
- d) Veiligheidsriempjes.
- e) De helm moet drijvend zijn.
- f) De mogelijkheid van zuiging of waterstroming tussen de helm en het hoofd moet verminderd worden door een zeer goed passende helm rond het hoofd of door geschikte openingen in de helm te maken.

Niet skiënde teamleden zullen helmen dragen in goede staat en volgens de internationale veiligheidsnormen.

Al de helmen moeten in goede staat zijn en vrij van deuken en scheuren.

Gaten die geboord zijn om beter te kunnen horen mogen niet groter zijn dan vier mm diameter en niet meer dan één gat aan elke kant (dit omdat de helm niet te zeer zou verzwakken).

Helmen uit plastic mogen niet geverfd worden, behalve wanneer dit toegestaan is door de fabrikant, maar moeten wel fluo-oranje zijn.

Helmen uit glasvezel mogen niet geverfd worden.

Helmschermen voor de ogen zullen in goede staat zijn en vrij van barsten en ze moeten gemakkelijk afneembaar zijn (d.w.z. niet vastgezet). Schermen mogen op geen enkele wijze vastgezet worden om het omhoog klappen te beletten (d.w.z. taping).

6.09 Oranje vlag.

De waarnemers zullen een hel oranje vlag in de boot voorhanden hebben die niet kleiner zal zijn dan 50 op 50 cm en bevestigd aan een stok van minimum één meter lengte.

6.10 Alle boten hebben een blauw/witte medische vlag aan boord, afmetingen 50 op 50 cm.

De vlag zal ½ blauw en ½ wit (diagonaal gescheiden) aan elke zijde. Deze zal enkel opgestoken worden indien bijstand vereist is.

REGEL 7: VLAGGEN

- 7.01 De volgende vlaggen zijn nodig:
- Nationale: De nationale vlag mag gebruikt worden als startvlag.
Afmetingen 100 x 100 cm.
- Groene: Pre-start en identificeervlag voor Jury, veiligheid en reddingsboten.
Afmetingen 100 X 100.
- Gele: Opgepast.
De juryleden en de veiligheidsboten zullen de gele vlag opsteken als een skiër gevallen is, als een skiër in het water ligt, of in gelijk welk geval van hindernis nadat de nationale vlag de koers gestart heeft.
Afmetingen: 100 x 100 cm.
- Rode: Stop de koers!
De juryleden en veiligheidsboten zullen de rode vlag opsteken om de koers te doen stoppen.
Als de rode vlag opgestoken wordt op het einde van de wedstrijd wil dit zeggen "ga terug naar de pit plaats"
Afmetingen: 100 x 100 cm.
- Zwarte: Diskwalificatie.
De zwarte vlag wordt gebruikt om een deelnemer teken te doen dat hij gediskwalificeerd is, en dat hij zich moet terugtrekken uit de wedstrijd.
Wanneer de zwarte vlag getoond wordt, moet het nummer van het team dat gediskwalificeerd is getoond worden in cijfers van minimum 300 mm hoog, op een plaats aangeduid door de Juryvoorzitter.
Afmetingen: 100 x 100 cm.
- Blauwe: De blauwe vlag wordt gebruikt om aan alle deelnemers te signaleren dat de leider aan zijn laatste ronde is begonnen.
Afmetingen: 100 x 100 cm.
- Damvlag: Aankomst.
De damvlag geeft het einde van de koers aan.
Afmetingen: 100 x 100 cm.
- Blauw en Wit: Medische vlag. Alle boten dienen een blauw-witte medische vlag aan boord te hebben. De vlag moet half blauw en half wit zijn (met diagonale scheiding) aan elke zijde. Deze vlag dient enkel opgestoken te worden als medische hulp wordt vereist.
Afmetingen: 50 x 50 cm.
- 7.02 Elke juryboot moet steeds een groene vlag tonen als identificatie, ze hebben ook gele, rode en zwarte vlaggen aan boord.
De rode en zwarte vlag mag slechts gebruikt worden na communicatie met de juryvoorzitter en op zijn instructies.
- 7.03 De veiligheidsboten en reddingsboten moeten constant een groene vlag tonen als identificatie.
- 7.04 Scorebord.
Bij een Wereldkampioenschap is het verplicht een infobord te plaatsen in het volle zicht van de kijkers en de deelnemers, met een minimum grootte van drie meter op drie meter, en in twee delen gesplitst; het bovenste deel om de courante posities aan te geven en het onderste deel om de Teamkapitein te informeren over dreigende meldingen en mogelijke overtredingen of sancties.

REGEL 8: VERTREK EN PARKOERS

8.01 Details over de wedstrijd zullen gegeven worden door de organisatoren met behulp van een plan, dat samen met de uitnodigingen zal verstuurd worden.

Al de koersen zullen tegen de richting van de klok in gevaren worden. Er zal een minimum waterdiepte van 1,5 meter zijn op al de parcours.

Koers afstanden:

Heren : 1 uur + 1 ronde

Dames: 45 minuten + 1 ronde

Junioren: 30 minuten + 1 ronde.

Voor de koers mag worden afgerond zal een minimum van 51% van de tijd van de koers moet worden opgenomen.

8.02 Naargelang de plaatselijke omstandigheden zal één van de volgende startmethoden gebruikt worden:

- a) Roosterstart met afzonderlijke tijdopneming voor elke groep.
- b) Gezamenlijke massastart.
- c) Tijdwedstrijden - invalstart.

8.03 Al de starten zijn slechts toegelaten als er minstens tien meter afstand tussen de beide zijden van elke deelnemende boot mogelijk is. Het wordt aangeraden dat de afstand tussen de startlijn en de eerste draai minstens 2,5 km is. Waar mogelijk moet de koers verlopen over een parkoers van 5 km.

Een waarschuwingssignaal en een gele vlag zullen gebruikt worden om aan te duiden dat er nog 15 minuten tot de start zijn.

8.04 Bij een gezamenlijke massastart wordt er een vijf minuten signaal gegeven door de nationale en de groene vlag samen op te steken in de startboot of op een plaats in het zicht van de skiërs en de bemanning van de boot. Het 30 seconden signaal zal gegeven worden door de groene vlag neer te laten.

De skiërs mogen dan in het water gaan vanaf hun boten die dan de skikoord mogen aanspannen. De start zal aangegeven worden door de nationale vlag neer te laten en de skiërs mogen niet in skiënde positie zijn voor de start gegeven is. Bovendien mag de start ook mee aangegeven worden door een vuurpijl af te schieten.

Boten mogen niet over de startlijn voor de nationale vlag neergelaten wordt.

Als de startprocedure wordt stopgezet moet de rode vlag tijdens de onderbreking worden gehesen. De nieuwe startprocedure zal dan 3 minuten duren in plaats van 5 minuten. Deze nieuwe start van 3 minuten volgt de normale procedure. Bij roosterstarts nemen de boten de positie in die ze toegewezen kregen. De straf voor het starten in een verkeerde poll is 1 % van de voorlopige winnaars tijd.

Sanctie 12.02

8.05 Het is verplicht al de bochten door boeien, verankerde schepen of permanente markering aan te duiden. Al de parkoers aanduidingen moeten langs de buitenkant gepasseerd worden. Het is verboden van zijn lijn af te wijken binnen de 100 meter voor de draaiboei of markering (deze afstand zal duidelijk aangegeven worden door een 100 m boei of aanduiding) totdat de skiër de boei rondt en een rechte lijn aanneemt op het natuurlijke parkoers.

Sanctie 12.01

8.06 Boten, die minstens twee juryleden, aangeduid door de juryvoorzitter, aan boord hebben zullen in de nabijheid van al deze bochten liggen.

8.07 In gesloten omloop wedstrijden moet de jury tijdens de briefing uiteenzetten en op een bord aanduiden welke de toegelaten manieren zijn om andere deelnemers in te halen. Men moet deze instructies opvolgen. Een gevallen skiër mag gepasseerd worden aan eender welke zijde die de veiligste lijkt.

Sanctie 12.01

8.08 De passerende piloot of waarnemer zal tonen dat hij de gevallen skiër gezien heeft door zijn hand op te steken. Men kan een sanctie oplopen als men hieraan niet voldoet.

Sanctie 12.02

8.09 Een skiër of een team zal niet mogen starten of verder deelnemen in de wedstrijd, indien de Juryvoorzitter, na overleg met de veiligheidsdirecteur en/of de jury, vindt dat hun aanwezigheid een gevaar zou kunnen meebrengen voor zichzelf of voor andere deelnemers.

8.10 De organisatoren moeten gedurende de volledige duur van de wedstrijd een degelijke reddingsdienst voorzien.

8.11 Vervanging van boten.

Een deelnemer mag van boot of motor veranderen wanneer een boot of motor onbruikbaar wordt verklaard door de Voorzitter van de bootcontrole die de Juryvoorzitter adviseert die de beslissing neemt. De Juryvoorzitter mag onafhankelijke technische raad inwinnen.

De oorspronkelijke romp of motor mag enkel terug worden ingebracht met de uitdrukkelijke toestemming van de Juryvoorzitter

8.12 Vervangformulieren moeten gebruikt worden op Wereldkampioenschappen.

8.13 Rooster startposities

Voor de eerste wedstrijd worden de startplaatsen van de benoemde teams van elke Federatie bepaald door middel van loting; na de eerste wedstrijd wordt de rooster met de startplaatsen toegewezen aan elke deelnemer volgens optelling van vorige prestaties.

8.14 Wanneer tijdens een koers de rode vlag moet worden gehesen, en 51% van de koers is gevaren, dan is de wedstrijd afgelopen. Als minder dan 51% van de wedstrijd werd gevaren dan moet opnieuw worden gestart. Wanneer tijdens een koers de rode vlag moet worden gehesen, dan beslist de Juryvoorzitter of de wedstrijd wordt verder gezet of opnieuw moet worden gestart.

Als de nieuwe start een verderzetting is van de oorspronkelijke wedstrijd, zal het aantal voltooide rondes vòòr de rode vlag worden overgedragen naar de herstarte wedstrijd en zullen de pole posities worden bepaald door de plaatsing bij de laatst voltooide ronde voor de rode vlag.

Het team dat verantwoordelijk was voor de rode vlag en de teams die zich hebben teruggetrokken uit de wedstrijd mogen niet opnieuw starten, ongeacht of het herstarten een verder zetten is van de oorspronkelijke wedstrijd of een nieuwe wedstrijd.

Procedure te volgen indien een rode vlag een wedstrijd stopt:

1. Alle boten in de wedstrijd dienen de rode vlag te krijgen.
2. Alle deelnemers dienen onmiddellijk te stoppen.

3. Er zullen geen bijkomende ronden meer genoteerd worden vanaf de rode vlag.
4. Als de rode vlag ingetrokken wordt, mogen de deelnemers zich naar de kant begeven.

REGEL 9: HET VERLOOP VAN DE WEDSTRIJD.

- 9.01 Wanneer een deelnemer gevallen is, moet de piloot dadelijk de boot stoppen en de waarnemer moet de hel oranje vlag opsteken.
De piloot zal dan terugdraaien om de skiër op te pikken, zonder het verloop van de koers te storen.
Bij het oppikken van een gevallen skiër moet de piloot voorrang verlenen aan de aankomende boten en dan draaien in de meest veilige richting.
Sanctie 12.01
- 9.02 Een gevallen skiër mag in fysisch contact komen met de boot en de bemanning om zijn uitrusting terug te kunnen in orde brengen.
Gedurende deze activiteiten moet de motor van de trekboot steeds "af" of "in neutraal" staan, t.t.z. de schroef mag niet draaien.
De hel oranje vlag moet zichtbaar blijven tot de skiër volledig terug in skiërpositie staat.
Sanctie 12.01
- 9.03.1 Bij een enkele skiër koers, moet de skiër tijdens de hele wedstrijd in het kielzog van de trekboot blijven.
Sanctie 12.01
- 9.04 Een inhalende boot mag niet afsnijden, tenzij de skiër 100 meter voor de ingehaalde boot is.
Sanctie 12.01
- 9.05 De waarnemers moeten de ganse wedstrijd gezeten zijn in de cockpit van de boot en de skiër te allen tijde observeren gedurende zijn deelname aan de koers.
Sanctie 12.01
- 9.06 Boten mogen niet dichterbij dan 100 meter direct achter een skiër volgen, tenzij om in te halen, in dat geval is de piloot verplicht een andere lijn te volgen dan deze van de boot voor hem.
Wanneer het inhalen (100 m) beëindigd is, *mogen* de boot en de skiër naar de binnenkant van het parkoers gaan.
Sanctie 12.01
- 9.07 De piloot moet steeds zijn aandacht naar voren houden.
Sanctie 12.01
- 9.08 Het is de skiërs ten strengste verboden hun skitouw of handgreep op om het even welke manier aan hun lichaam vast te maken. Het is wel toegelaten een arm door het gat van de handgreep te steken.
Het is verboden de lengte van het skitouw tijdens de race te veranderen.
Beschadigde touwen mogen vervangen worden tijdens de races.
Sanctie 12.03

- 9.09 De skiër moet steeds minstens één hand aan zijn handgreep hebben. Sanctie 12.01
- 9.10 Bij het keren moeten de teams aan de buitenkant voldoende plaats laten voor de teams aan de binnenkant. Sanctie 12.01
- 9.11 Weigeren van voorrang te verlenen aan andere deelnemers is strikt verboden. Sanctie 12.01
- 9.12 De piloten moeten een minimum laterale afstand van twee meter houden tussen hun boot en andere wedstrijdboten na de start. Sanctie 12.01
- 9.13 Alle teamleden zullen hun helm en veiligheidsuitrusting dragen op de normale geaccepteerde manier gedurende de race en wanneer het contact van de boot opstaat tijdens de racedag of oefenperioden. Sanctie 12.03
- 9.14 De skiërs moeten de treklijn lossen in het gebied aangeduid door de Juryvoorzitter tijdens de briefing voor de koers. Sanctie 12.01
- 9.15 De deelnemers en officiëlen moeten zich te allen tijde op een sportieve manier gedragen tegenover andere deelnemers en officiëlen.
Elke deelnemer of officiële in overtreding met regel 9.15 zal de gevolgen dragen van de disciplinaire actie opgelegd door de Racing Council genomen door de meerderheid der stemmen. Sanctie 12.01
- 9.16 Op de dag van de wedstrijd mag er geen alcohol gebruikt worden door de deelnemers, tot na het beëindigen van de wedstrijddag. Sanctie 12.03
- 9.17 Het druggebruik is verboden volgens de voorschriften opgesteld door de IWWF drugtest gedragslijn en procedure van 2010. Sanctie 12.03
- 9.18 De deelnemers moeten de jury of een door de Jury aangeduide vertegenwoordiger informeren over de intentie te trainen op het wedstrijdvlak op de trainingsdagen. Niet naleving hiervan kan leiden tot schorsing voor volgende wedstrijden. Sanctie 12.03

REGEL 10: TIJDOPNAME

- 10.01 De tijden zullen tot op minstens een honderdste van een seconde nauwkeurig gemeten worden. Deze nauwkeurigheid geldt evengoed voor het vertrek als voor de aankomst van een skiër.
- 10.02 Klassementen in de wedstrijd zullen bepaald worden door de tijd welke de skiër liet afdrukken, na optelling van de eventuele straf tijden, indien van toepassing.
- 10.03. Als het leidende team 1 uur heeft voltooid in de koers bij de Mannen (45 minuten bij de Vrouwen, 30 minuten bij de Junioren) dan zal de blauwe vlag worden gehesen wanneer de boeg van het leidende team over de eindmeet gaat om de leider aan te geven wanneer zij/hij de laatste ronde ingaat.
De Juryvoorzitter heeft de macht om te beslissen om de blauwe vlag te tonen aan het leidende team, tot maximum 20 seconden voor de tijdsduur van de wedstrijd.
Wanneer het leidende team zijn laatste ronde heeft voltooid, zal de damvlag worden gehesen. De damvlag zal worden getoond aan alle deelnemers tot aan het einde van de wedstrijd. De andere deelnemers krijgen maximum 15 minuten na de aankomst van het leidende team om de wedstrijd te beëindigen.
- 10.04 Een skiër wordt niet geklasseerd in de wedstrijd, tenzij hij in juiste skiërpositie over de aankomstlijn gaat.
De juiste skiërpositie wordt gedefinieerd als de positie waarin al de volgende voorwaarden vervuld zijn:
- a) De skiër is in het bezit van de skikoord.
 - b) De skiër skiet voorwaarts of achterwaarts met een ski of ski's aan de voeten.
 - c) Het gewicht van de skiër wordt volledig gedragen door zijn ski of ski's en de skiër is in goed evenwicht, of hij kan uiteindelijk terug in goed evenwicht geraken.
- 10.05 Duizend punten regel.
In elke complete race zullen punten toegekend worden op de volgende basis:
De race zal getimed worden en de tijd van de officiële winnaar zal 1000 punten vertegenwoordigen; de overblijvende skiërs zullen punten krijgen op basis van de volgende formule:
$$((\text{Tijd van de winnaar vanaf de koersafstand gemiddeld per 1 km}) \text{ gedeeld door } (\text{Skiërs/Team tijd vanaf de koersafstand gemiddeld per 1 km.})) \times 1000$$

De punten zullen berekend worden tot op twee cijfers na de komma.
Het derde cijfer zal wegvallen.

REGEL 11: UITSLAGEN & PROTESTEN

- 11.01 Voorlopige resultaten zullen uitgehangen worden zo snel mogelijk na het beëindigen van de wedstrijden. Zij zullen voorzien zijn van de handtekening van de Juryvoorzitter of, in geval van een jurybeslissing, de handtekening van alle Juryleden. In elk geval zal er een tijdsaanduiding van de tijd van publicatie mee aangegeven worden.
- 11.02 Protesten gericht tegen de uitslag of tegen een andere deelnemer zullen bij de Juryvoorzitter ingediend worden door de teamafgevaardigde. Indien er (een) protest(en) is/zijn, zullen de voorlopige resultaten tevens voorzien worden van de vermelding “ onder protest”.
- Protesten moeten schriftelijk ingediend worden en de redenen van het protest vermelden.
Protesten moeten ook de namen of identiteit van alle relevante getuigen bevatten.
Ze moeten ingediend worden binnen de 30 minuten na het bekend maken van de voorlopige uitslagen. Na het verstrijken van de 30 minuten na bekendmaking van de voorlopige resultaten, worden deze definitief en zal er geen protest meer aanvaard worden.
- 11.03 Protesten zullen vergezeld zijn van een benaderend equivalent in plaatselijke munt van 300 \$ (USD). Deze som wordt teruggegeven indien het protest als redelijk wordt beschouwd door de jury.
- 11.04 Of een protest gegrond is en doorverwezen dient te worden naar de Jury, wordt in eerste instantie bepaald door 2 stewards. De bevindingen van de stewards zijn definitief, er is geen beroep mogelijk. De 2 stewards zullen gekozen worden uit de dienstdoende regionale vertegenwoordigers van de IWWF Racing Council. De beurtrol voor de stewards zal gebeuren door lottrekking tussen de aanwezige regionale vertegenwoordigers binnen de IWWF Racing Council. De stewards mogen geen deel uitmaken van de Jury, een federaties deelnemende team, het organiserende comité of de Voorzitter van de Racing Council. Indien de 2 stewards besluiten dat het protest niet gegrond is, zullen zij het direct verwerpen en hun beslissing is definitief en er is geen beroep mogelijk. Indien zij besluiten dat het wel gegrond is, zullen zij het overhandigen aan de Juryvoorzitter en is het aan de Jury om een beslissing te nemen aangaande mogelijke sancties.
- 11.05 Zo snel als praktisch haalbaar na het afhandelen van het protest, zal de Juryvoorzitter de definitieve resultaten bekend maken zoals medegedeeld door de Juryleden. De beslissing van de Jury is definitief en er bestaan geen vormen van protest hierop.

REGEL 12: UITSLUITINGEN EN STRAFFEN

- 12.01 (a) Voor overtredingen van regel 8.05 en 8.07 en op het geheel van regel 9, met uitzondering van 9.08, 9.13, 9.16, 9.17 en 9.18, zal de Juryvoorzitter, op beslissing van de jury, straffen opleggen aan een team door het toevoegen van een tijd van tot 10 % van de tijd van het voorlopige winnende team, vanaf de koersafstand gemiddeld per 1 km, bij de tijd van het gestrafte team.
- (b) Elke deelnemer of officiële die een overtreding begaat tegen regel 9.15 zal de gevolgen dragen van de disciplinaire actie opgelegd door de Racing Council genomen door de meerderheid der stemmen.
- 12.02 Voor overtredingen op regel 8.04 en 8.08 zal er als straf van is 1 % van de voorlopige winnaars tijd toegevoegd worden aan de tijd van de deelnemer.
- 12.03 Voor overtredingen op regel 5.01, 5.02, 5.11 (c), 5.17, 5.20, 9.08, 9.13 en 9.18 zal de straf de diskwalificatie zijn van die bepaalde koers. Voor overtredingen van regel 9.16 en 9.17 zal diskwalificatie de straf zijn.
- 12.04 Voor serieuze overtredingen van de regels mag de Juryvoorzitter met de beslissing van de meerderheid van zijn jury, diskwalificeren en/of aan de Voorzitter van de Wereld of Region Racing Council aanbevelen de licentie van de piloot, waarnemer of skiër op te schorten of in te trekken.
- Het opnieuw uitreiken van deze licentie echter, zal door het Technische Comité van de thuisfederatie van de persoon gebeuren, bevestigd door de Regio Racing Council, namens de IWWF, op heraanvraag door de piloot, waarnemer of skiër.
- 12.05 De Juryvoorzitter en de jury hebben het recht ter plaatse een beslissing te nemen op een gebeurtenis, niet voorzien in deze reglementen.